

JETBOX

Mobile
Schnellabkühlstation

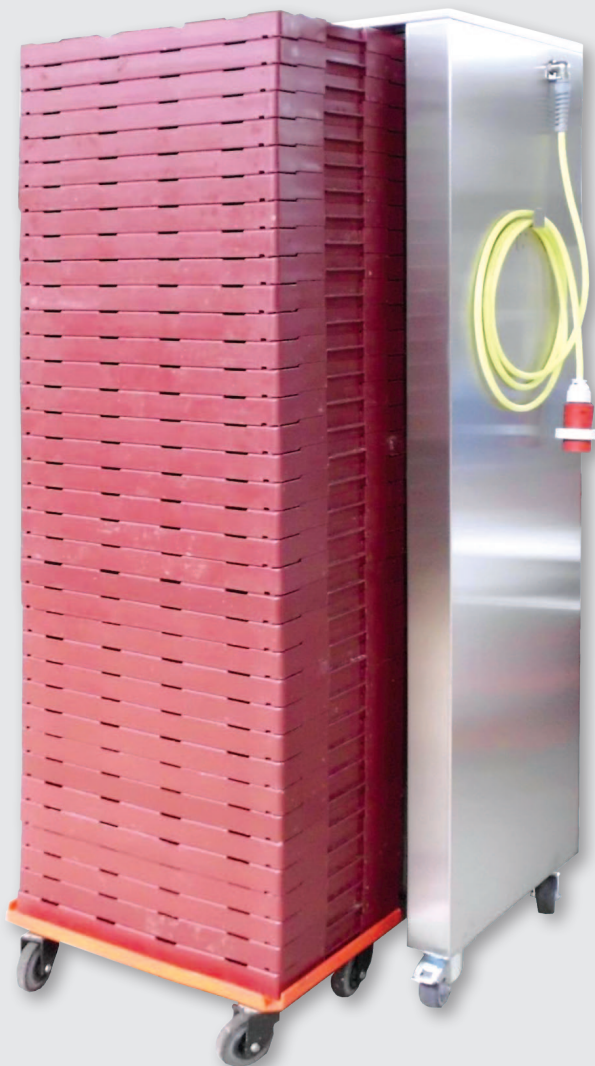

Ökonomisch, effizient, modern: Die mobile Schnellabkühlstation von DEBAG.



- schnelle Abkühlung von Teiglingen in Kunststoffdielenstapeln
- minimaler Energieeinsatz durch innovative Lüfterauslegung
- kürzeste Kühlzeiten
- geringer Platzbedarf
- nutzbar für Kunststoffdielen 400 x 600 mm und 580 x 780 mm

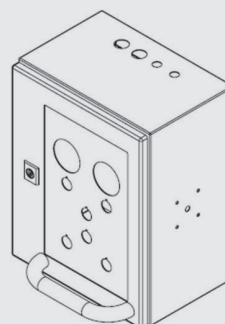

Außenbedieneinheit

JETBOX

Mobile Schnellabkühlstation

Die mobile Schnellabkühlstation kann durch ihren geringen Platzbedarf in vorhandene TK-Lager eingebracht werden und kühlt Teiglinge in Dielenstapeln innerhalb kürzester Zeit (6-12 Min.) auf die gewünschte Kerntemperatur ab. Der äußerst geringe Energieverbrauch sorgt dafür, dass lediglich **ein** Spezialventilator sowohl zügig als auch gleichmäßig kühlt. Durch die spezielle Luftführung wird auch angrenzende lagernde Ware nicht beeinflusst.

Das Gerät ist mit einem Kerntemperaturfühler und einer Außenbedieneinheit ausgerüstet. Natürlich verfügt die mobile Schnellabkühlstation über die DEBAG-typischen Qualitätsstandards: einfache Bedienbarkeit, effiziente Technologie und hohe Zuverlässigkeit.

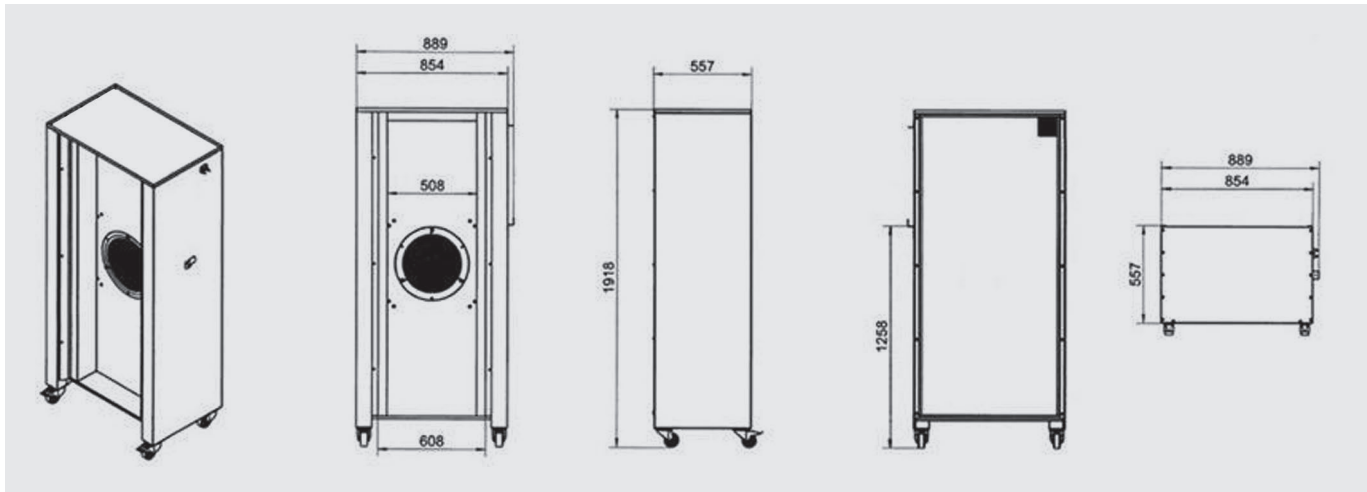

Modell	JetBox
Außenmaße (B x T x H in mm)	890 x 560 x 1920
Bedieneinheit (B x T x H in mm)	300 x 270 x 380
Gewicht (ohne Belegung)	117 kg
Anzahl Ablagen	35
Größe der Dielen (mm)	400 x 600 oder 580 x 780
Belegung Kleingebäck (400 x 600)	15 - 20 Stk.
(580 x 780)	30 - 40 Stk.
Material	allseitig Edelstahl
Steuerung	manuell
Anschlussleistung (kW)	0,6

Passend für jedes vorhandene Tiefkühlager.